

KSD **KRAFFT**-Steel-Dryer

**Benchmark-Produkt der Papiertrocknung.
Hundertfach im Einsatz.**

- Optimale Ausnutzung der Ballenbreite
- Beste Energieeffizienz und Trocknungsleistung
- Kein Dichtungsproblem da Schweißkonstruktion
- Gezielte Optimierung des Durchmessers an Zwischengrößen zur Integration in bestehende Trockenpartien



KSD KRAFFT-Steel-Dryer

- Optimale Ausnutzung der Ballenbreite
 - AB 250 → 270 = +8%
 - AB 350 → 375 = +7%
 - AB 500 → 530 = +6%

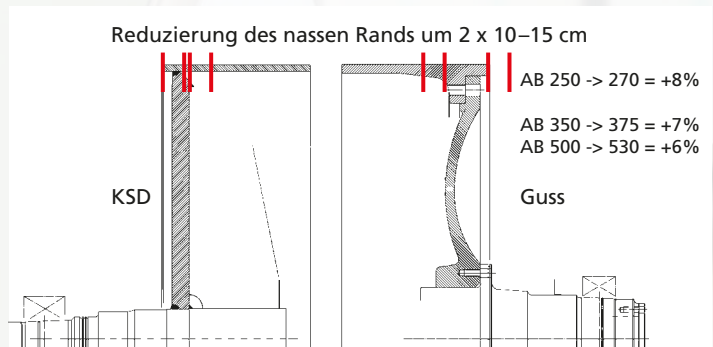

- Im Vergleich zu Gusszylindern reduzierte Wandstärke, keine Stifte
- Geringeres Gewicht/ Massenträgheitsmoment
- Geringere Antriebsleistung
- Bessere Verchrombarkeit da sehr homogene und nicht poröse Oberfläche
- Kein Dichtungsproblem da Schweißkonstruktion
- Dampfdrücke bis 20 bar möglich
- Beschabingung mit nicht abrasiven Kunststoffklingen
- Schnellere Reaktionszeiten bei Maschinenveränderungen
- Höherer Wärmedurchgangskoeffizient bei KS-DHT/DBC
- Deutlich höhere Leistungsangebot im Wärmeübergang
 - → Energieeffizienz und
 - → Trocknungsleistung
- Optional mit Störleisten/Spoiler bars gezielt zu bestücken

