

KSD *KRAFFT*-Steel-Dryer

**Benchmark-Produkt der Papiertrocknung.
Hundertfach im Einsatz.**

- Optimale Ausnutzung der Ballenbreite
- Beste Energieeffizienz und Trocknungsleistung
- Kein Dichtungsproblem da Schweißkonstruktion
- Gezielte Optimierung des Durchmessers an Zwischengrößen zur Integration in bestehende Trockenpartien

KSD **KRAFFT** -Steel-Dryer

- Optimale Ausnutzung der Ballenbreite
 - AB 250 → 270 = +8%
 - AB 350 → 375 = +7%
 - AB 500 → 530 = +6%

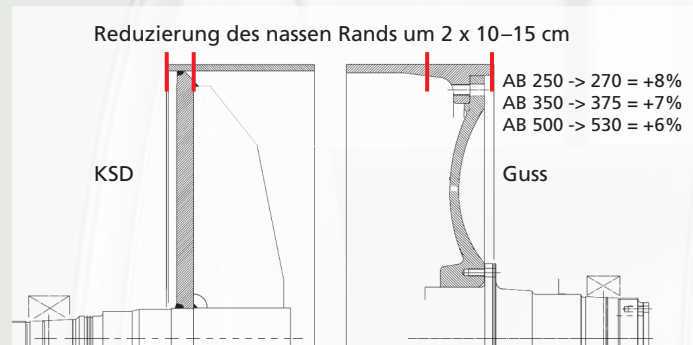

- Im Vergleich zu Gusszylindern reduzierte Wandstärke, keine Stifte
- Geringeres Gewicht/ Massenträgheitsmoment
- Geringere Antriebsleistung

- Bessere Verchrombarkeit da sehr homogene und nicht poröse Oberfläche

- Kein Dichtungsproblem da Schweißkonstruktion
- Dampfdrücke bis 20 bar möglich
- Beschaberung mit nicht abrasiven Kunststoffklingen
- Schnellere Reaktionszeiten bei Maschinenveränderungen

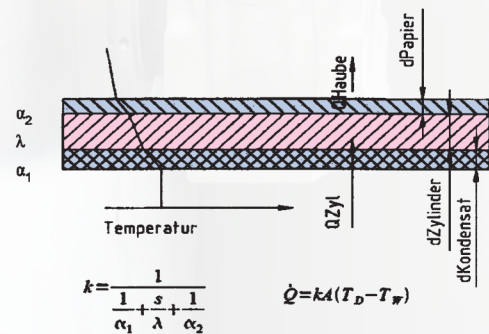

- Höherer Wärmedurchgangskoeffizient bei KS-DHT/DBC
- Deutlich höhere Leistungsangebot im Wärmeübergang
- → Energieeffizienz und
- → Trocknungsleistung
- Optional mit Störleisten/Spoiler bars gezielt zu bestücken